

**Dr. Thomas Geyer**  
**Rheinland-Pfalz-Takt 2015:**  
**Perspektiven für den Schienenpersonennahverkehr**  
**in der Region Trier**

Zukunftskonferenz 2009 „Verkehr und Umwelt“  
 Trier 18.09.2009

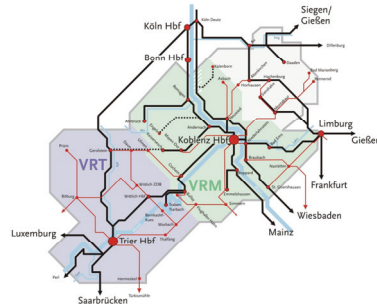

**SPNV – Nord: Aufgaben und Zuständigkeiten**



Planung und Bestellung von SPNV-Leistungen, aktuell ca. 14,5 Mio. Zkm/a = ca. 140 Mio. €/a

Planung und Bestellung von Leistungen im regionalen Busverkehr (RegioLinien)

Koordination von Maßnahmen zur Attraktivierung von Haltepunkten und Bahnhöfen

Marketingaktionen zur stärkeren Inanspruchnahme regionaler ÖPNV-Angebote



**RLP-Takt 2015:**  
**Anlass, Hintergründe und Ziele**

**Anlass und Hintergründe**

- Konzeptionelle Grundlagen des derzeitigen SPNV-Bedienungsangebotes sind inzwischen über 10 Jahre alt.
- Rahmenbedingungen haben sich grundlegend verändert.
- Im Vorfeld weiterer Wettbewerbsverfahren muss Planungssicherheit geschaffen werden.

**Ziele**

- Schaffung eines landesweiten Regionalexpressnetzes, das die Oberzentren des Landes untereinander sowie mit den benachbarten Zentren verbindet.
- Optimierung der regionalen Netze.
- Verbesserung des Angebotes bei gleich bleibendem Mitteleinsatz



**Grundstruktur des RE - Netzes**

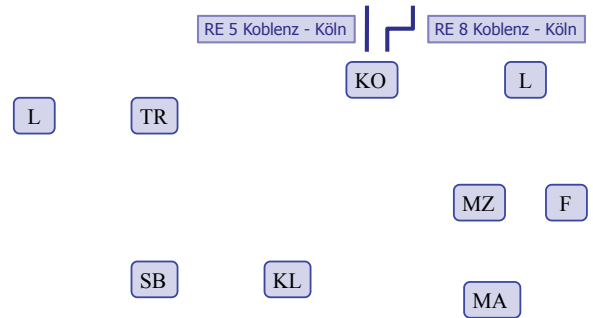

**Grundstruktur des RE - Netzes**

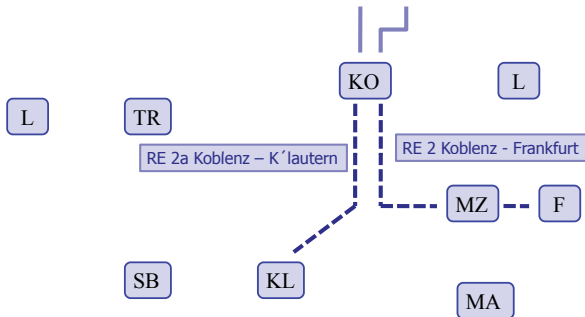

**Grundstruktur des RE - Netzes**

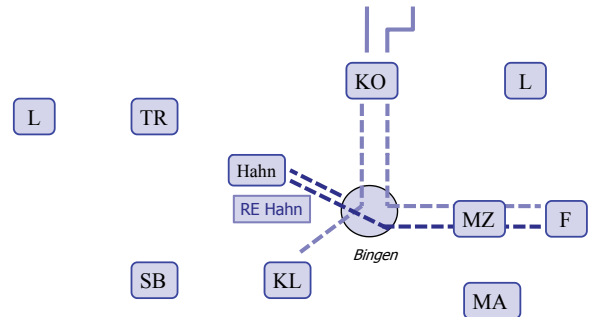

### Grundstruktur des RE - Netzes

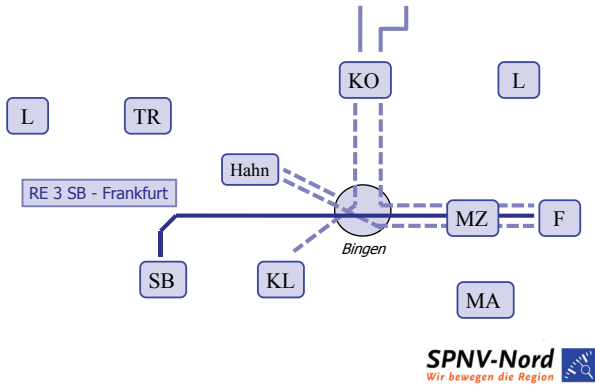

### Grundstruktur des RE - Netzes

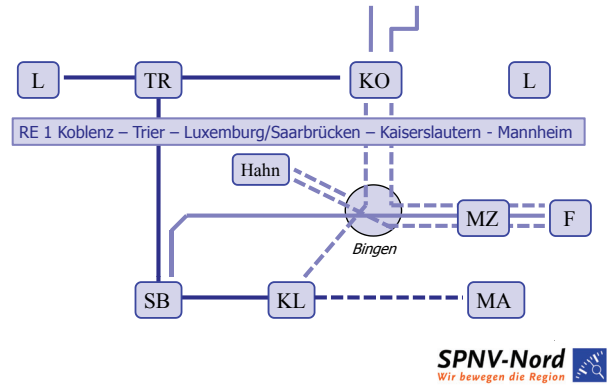

### Grundstruktur des RE - Netzes

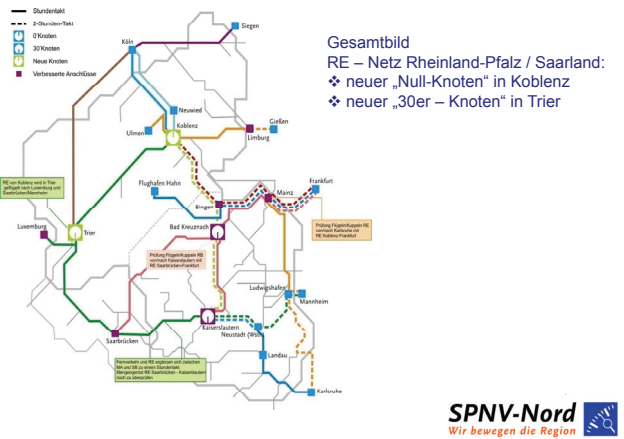
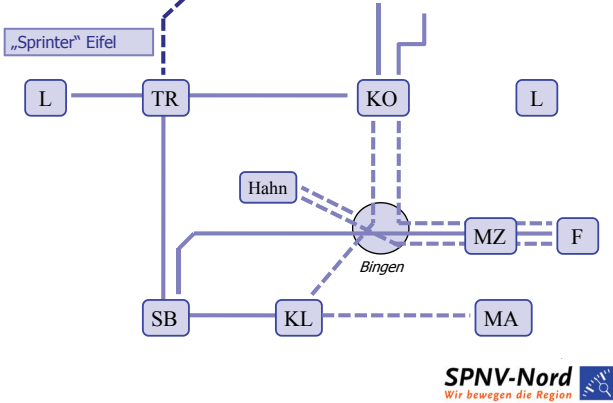

### Bedeutung der neuen RE-Konzeption für den „30er Knoten“ Trier

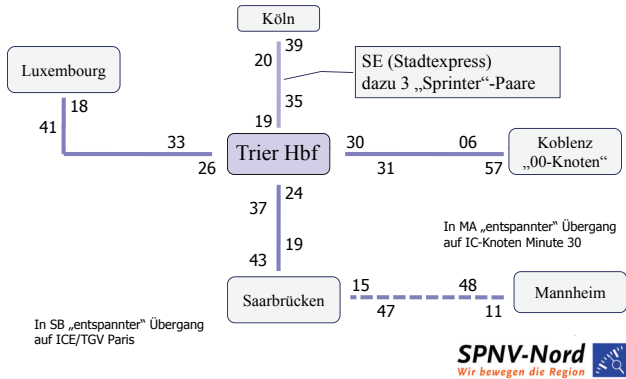

### Regionalbahn Trier – Status 2009

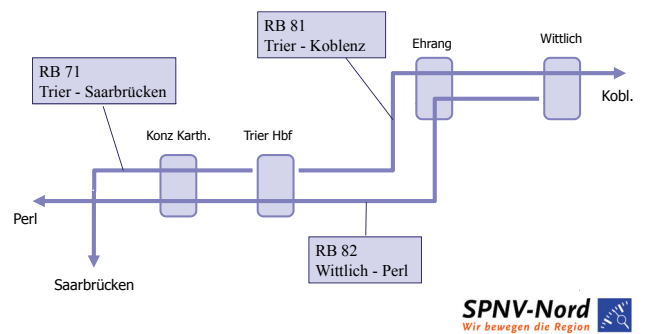

## Regionalbahn Trier – Modifizierungen 2015

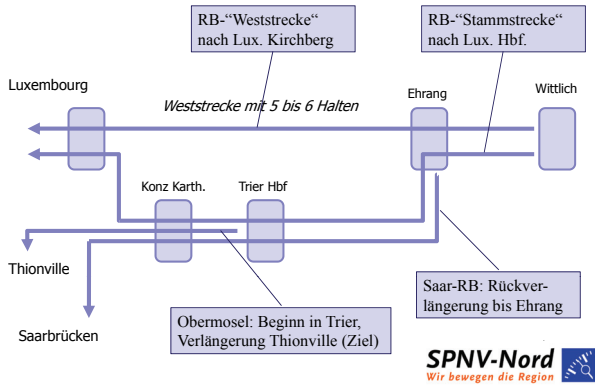

## Regionalbahn 2015: nächste Schritte zur Umsetzung

- Verhandlungen mit DB Regio (und CFL) über notwendige Anpassungen bei bestehenden Verkehrsverträgen („Mosel-RB“ und „Saar-RB“)
- Machbarkeitsstudie zur „Weststrecke“ in 2 Schritten:
  1. Potentialanalyse für angedachte Haltepunkte
  2. Technische Machbarkeit
- Alternatives Finanzierungskonzept für den Bau und Betrieb der Haltepunkte im Konzept „Regionalbahn Trier“

Herzlichen Dank für die Aufmerksamkeit !